



Heiz- Trocknungs- Reinigungsgeräte

BETRIEBSANLEITUNG

KEHRSAUGER

KS 650 E

INHALTSVERZEICHNIS KS 650 E

Allgemeines	Seite 1
Arbeitsweise	Seite 1
Aufladen	Seite 2
Inbetriebnahme	Seite 2
Fahren und Halten	Seite 2
Entleeren des Schmutzbehälters	Seite 2
Filterreinigung	Seite 3
Störungen	Seite 3
Bild 1 - 4	Seite 3
Technische Daten KS 650 E	Seite 4
Elektro-Schaltplan	Seite 5

HINWEISE ZUR SICHERHEIT :

Um Brand- und Feuerrisiken oder Verletzungen zu verhindern, beachten Sie folgendes:

1. Keine giftigen, krebserregenden, brennbaren oder andere gefährliche Materialien kehren, wie z.B. Asbest, Arsen, Barium, Beryllium, Pestizide, Blei oder andere gesundheitsgefährdende Stoffe.
2. Keine brennenden oder glühenden Gegenstände kehren, wie z.B. Zigaretten, Streichhölzer und ähnliches.
3. Wenn Sie Glas, Metall oder andere Materialien aus dem Schmutzaufnahmebehälter entfernen, verwenden Sie bitte feste Handschuhe, um Verletzungen zu vermeiden.
4. Der Schmutzaufnahmebehälter sollte nach jedem Gebrauch entleert werden.
5. Die Maschine ist nicht für Arbeiten mit Flüssigkeiten geeignet.

ALLGEMEINES

Der WILMS-Kehrsauger KS 650 E ist geeignet für vielseitigen Einsatz, drinnen wie draußen. Besonders wendig, auch für enge verstellte Flächen bestens geeignet.

Sauberkeit wird in jedem modernen Betrieb verlangt, als Handarbeit eine teure Sache, die außerdem niemand machen will.

Der WILMS-Kehrsauger KS 650 E macht aus dieser unbeliebten Arbeit eine leichte Tätigkeit im Vorübergehn. Er kehrt und saugt. Ein wendiges Gerät mit großer Leistung für kleine und große Flächen.

Rationalisieren Sie die Sauberkeit mit dem Kehrsauger KS 650 E.

ARBEITSWEISE

Der grobe Schmutz wird aufgekehrt. Mit dem seitlichen Tellerbesen, auch aus den Ecken und Kanten. Der feine Staub wird aufgesaugt und alles im 48 l Auffangbehälter gesammelt.

3 große Staubfilter, 3,6 m² Fläche, garantieren auch bei hohem Staubanfall eine einwandfreie Saug- und Filterleistung. Die Filter können leicht gesäubert und ein- und ausgebaut werden. Der stabile Kunststoffbehälter faßt 48 l. Er wird wie eine Schublade zur Entleerung herausgezogen (siehe Bild 3).

B E T R I E B S A N L E I T U N G

A u f l a d e n

Die zwei Batterien à 6 V, 180 Ah/5 Std. an das Ladegerät anschließen (mindestens 10 A).

Auf richtige Polung achten (Pluspol Ladegerät = Pluspol Batterie)
(Minuspol Ladegerät = Minuspol Batterie).

Ladegerät auf 12 V einstellen. Die Ladedauer richtet sich nach dem Ladegerät.

W I C H T I G !

Die Batterien nie ganz entladen (längere Lebensdauer).

INBETRIEBNAHME

Schlüssel in Schlüsselschalter einstecken.

Stellung 1 - Elektromotor läuft an.

Tellerbürste, falls benötigt, mittels Hebel auf der rechten Seite in Fahrtrichtung nach vorne absenken.

Fahren und Halten

Durch Anziehen des Fahrhebels (rechter Handgriff) setzt sich der Kehrsauger in Bewegung. Die Geschwindigkeit ist durch Betätigung des Fahrhebels regulierbar (anziehen schneller).

Während des Fahrens mehrmals den roten Knopf auf dem Armaturenbrett drücken (siehe Bild 1, Pos. A, Rüttelbetätigung). Der Staub wird von den Filtern abgeschüttelt und fällt in den Sammelkasten.

Zum Anhalten, Fahrgriff einfach loslassen.

Schlüssel auf 0-Stellung, Motor schaltet aus.

Entleeren des Schmutzbehälters

An der hinteren, unteren Seite des KS 650 E Schnappverschluß öffnen und entriegeln. Schmutzschublade herausziehen und entleeren (siehe Bild 3).

FILTERREINIGUNG

Drei großflächige Filter, 3,6 m², befinden sich im Filterkasten, um den feinen Staub aufzufangen. Diese müssen regelmäßig gesäubert werden. Bei extremer Verschmutzung Filter ausbauen und gründlich säubern, am besten mit Druckluft.

Störungen

Motor läuft nicht an: Batterie-Spannung überprüfen. Sicherung kontrollieren (Sicherung sitzt in der Leitung zwischen Schlüsselschalter und Batterie).

Motor läuft nicht an, Gerät fährt nicht: Abdeckhaube hochklappen, Keilriemen überprüfen. Antriebsrolle überprüfen.

BILD 1. Filterrüttler



BILD 2. Filterreinigung



BILD 3. Öffnen des Schmutzbehälters

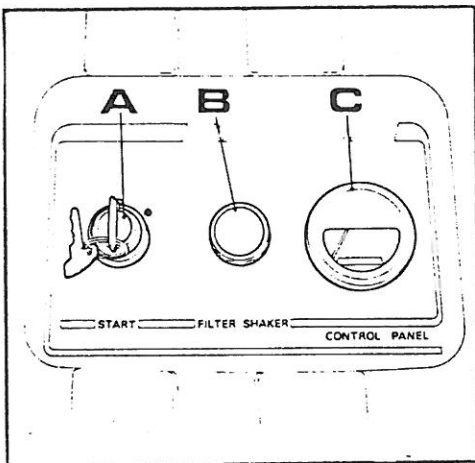

BILD 4. Einstellung der Hauptbürste

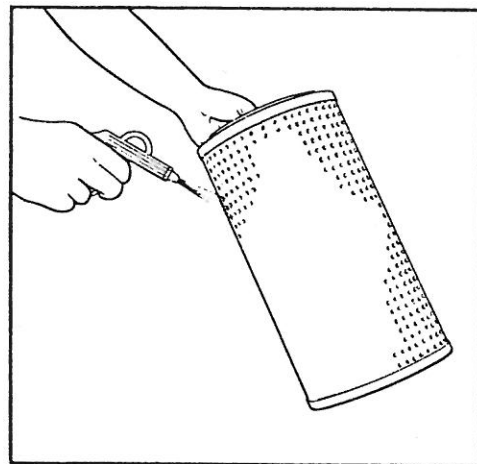

TECHNISCHE DATEN KS 650 E

2 Batterien	12 V, 180 Ah/5 Std.
Fahrgeschwindigkeit	max. 5 km/h
Kehrgeschwindigkeit, theor.max.Leistung	ca. 3000 m ² /h
prakt.max.Leistung	ca. 2400 m ² /h
Motor	0,8 kW x 12 V
Bürstendruck	ca. 2 kg/cm ²
Zentralbürstendrehzahl	520 U/Min.
Seitenbürstendrehzahl	100 U/Min.
Seitenbürstendurchmesser	380 mm
Filter	3 Stück
Filterfläche	3 x 1,2 m ²
Filterabscheideleistung	88 - 92 %
Arbeitsbreite mit Seitenbesen	650 mm
Arbeitsbreite	500 mm
Abfallbehälter	48 l
Maße L x B x H	1400 x 650 x 900 mm
Gewicht, ohne Batterien	102 kg

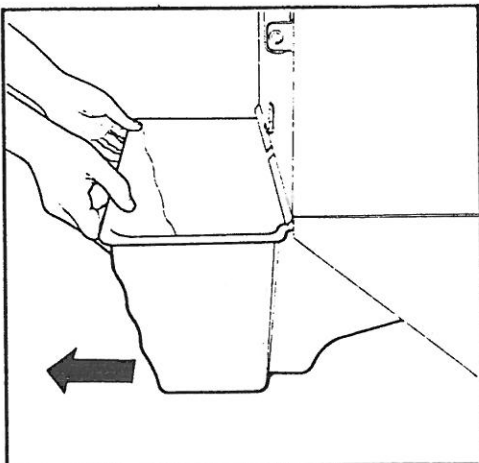
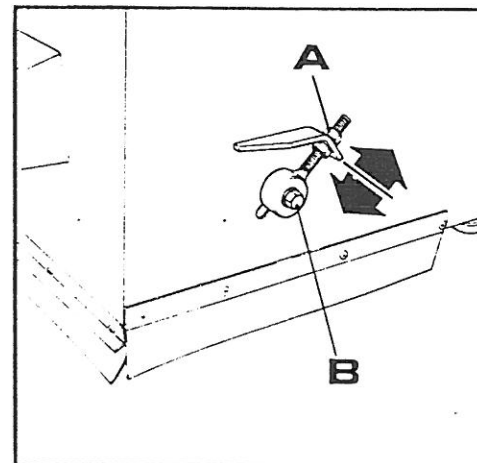
*gilt auch für
KS 650 E*

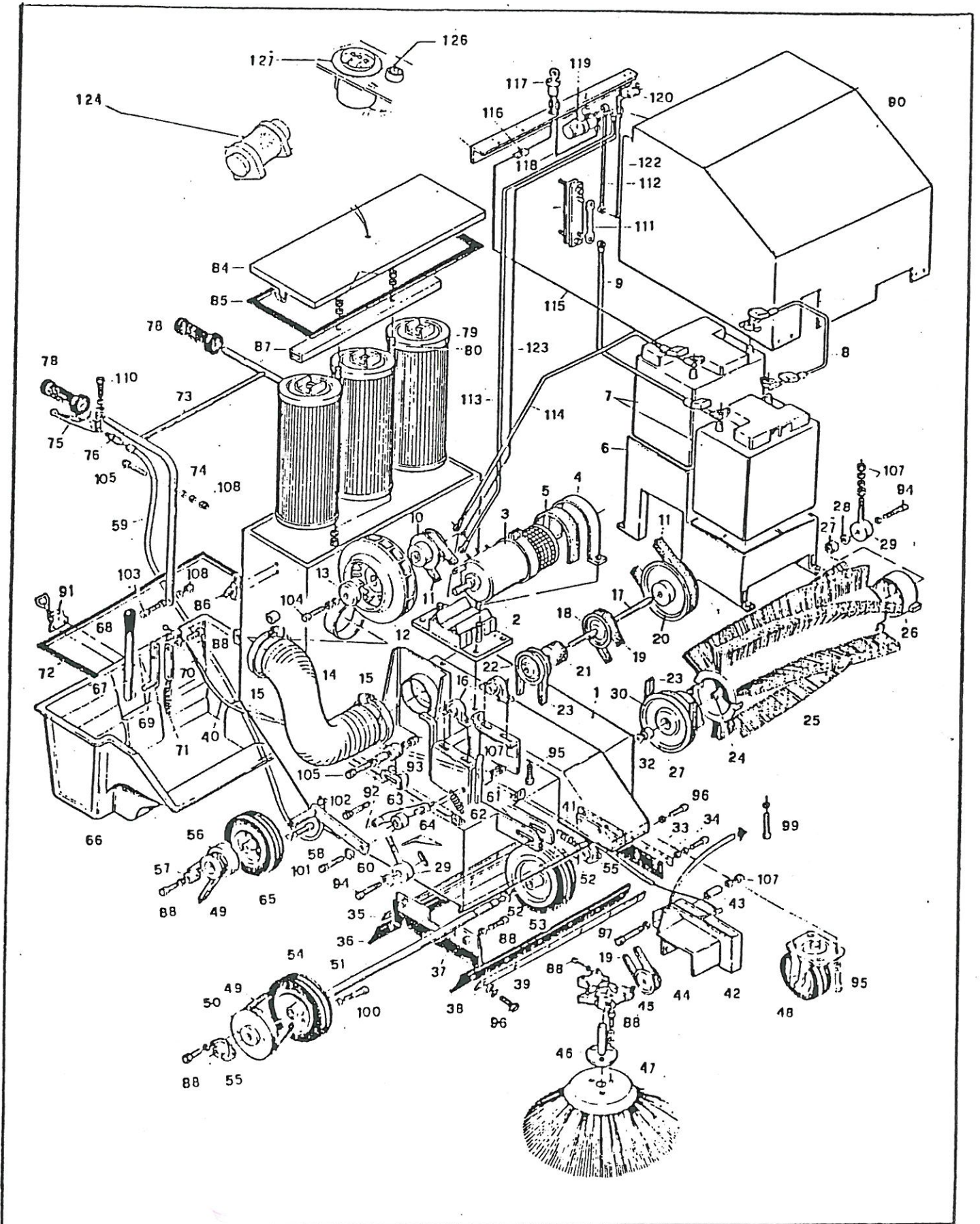

ERSATZTEILLISTE KEHRSAUGER

Typ KS 500 E

Pos.	Artikel-Nr.	B e z e i c h n u n g
1	5900501	Gehäuse (Chassis)
2	5900630	Platte für Motor
3	5900710	E-Motor 12 V
4	5900631	Befestigungsbügel für Motor
5	5900632	Schutzgitter
6	5900633	Batterie-Halterung (Sockel)
7	5900625	Batterie 6 V, 180 Ah
8	5900634	Batterie-Kabel
9	5900635	Sicherungs-Kabel
10	5900510	Riemenscheibe Motor
11	5900511	Keilriemen Motor
12	5900512	Ansauglaufgrad
13	5900513	Befestiger für Laufgrad
14	5900514	Saugschlauch
15	5900515	Klemme
16	5900516	Halter, Riemenscheibe Achse
17	5900517	Riemenscheibe Achse
18	5900518	Riemenscheibe Seitenbürste 10 x 1030
19	5900519	Keilriemen Seitenbürste
20	5900520	Riemenscheibe
21	5900521	Büchse
22	5900522	Riemenscheibe Hauptbürste
23	5900523	Keilriemen Hauptbürste 13 x 889
24	5900524	Achse Hauptbürste
25	5900525	Hauptbürste
26	5900526	Halter Hauptbürste
27	5900527	Lager
28	5900528	Distanzstück
29	5900529	Bürstenversteller
30	5900530	Halter für Hauptbürste
32	5900532	Distanzstück
33	5900533	Blech zur Gummistreifen-Befestigung, links
34	5900534	Gummistreifen, linke Seite
35	5900535	Blech zur Gummistreifenbefestigung, hinten

ERSATZTEILLISTE KEHRSAUGER

Typ KS 500 E

Pos.	Artikel-Nr.	B e z e i c h n u n g
36	5900536	Gummistreifen, hinten
37	5900537	Blech komplett mit Gummistreifen
38	5900538	Gummistreifen, vorne
39	5900539	Blech zur Gummistreifenbefestigung, vorne
40	5900540	Seitenbürstenzug
41	5900541	Feder
42	5900542	Abdeckung
43	5900543	Distanzrolle
44	5900544	Riemenscheibe für Seitenbürste
45	5900545	Übersetzung
46	5900546	Halter für Seitenbürste
47	5900547	Seitenbürste
48	5900548	Schwenkrollrad
49	5900549	Keilriemen für Antrieb, 13 x 1075
50	5900550	Riemenscheibe Radachse
51	5900551	Radachse
52	5900552	Seegering
53	5900553	Rad mit Rollenlager
54	5900554	Rad mit Hülse
55	5900555	Halter Radachse
56	5900556	Riemenscheibe für Radachse
57	5900557	Distanzstück
58	5900558	Halter, klein, Radantrieb
59	5900559	Bowdenzug
60	5900560	Distanzstück für Halter
61	5900561	Distanzstück
62	5900562	Rückholfeder
63	5900563	Riemenspanner, Hauptbürste
64	5900564	Lager für Riemenspanner
65	5900565	Antriebsradrollen
66	5900566	Abfallbehälter
67	5900567	Hebel für Betätigungs-Seitenbürste
68	5900568	Knopf
69	5900569	Innenhebel

ERSATZTEILLISTE KEHRSAUGER

Typ KS 500 E

Pos.	Artikel-Nr.	B e z e i c h n u n g
70	5900570	Halter für Feder
71	5900571	Feder
72	5900572	Dichtung
73	5900573	Handgriff, verchromt
74	5900574	Distanzstück für Handgriff
75	5900575	Hebel
76	5900576	Stellstück
78	5900578	Plastikknopf
79	5900579	Staubfilter
80	5900580	Filterstange
84	5900584	Filtergehäusedeckel
85	5900585	Deckeldichtung
86	5900586	Deckelverschluß
87	5900587	Filterbefestiger
88	5900588	Schraube M 6 x 20
90	5900646	Haube
91	5900591	Deckelverschluß für Abfallbehälter
92	5900592	Distanzstück für Rad
93	5900593	Riemenspanner
94	5900594	Schraube M 8 x 30
95	5900595	Schraube M 8 x 20
96	5900596	Schraube P 4,8 x 13
97	5900597	Schraube M 8 x 55
99	5900599	Schraube M 6 x 30
100	5900600	Schraube M 6 x 40
101	5900601	Schraube M 6 x 20
102	5900602	Schraube M 10 x 45
103	5900603	Schraube M 6 x 35
104	5900604	Schraube für Motorachse 5/16"
105	5900605	Schraube TE M 6 x 40
106	5900606	Schraube TBCT M 5 x 30
107	5900607	Schraubenmutter M 8
108	5900608	Schraubenmutter M 6
109	5900609	Schraubenmutter M 5

ERSATZTEILLISTE KEHRSAUGER

Typ KS 500 E

Typ	Artikel-Nr.	B e z e i c h n u n g
110	5900636	Schraube M 5 x 20 (Spezial)
111	5900637	Sicherung 100 A
112	5900638	Kabel positiv-Sicherung 100 A
113	5900639	Kabel positiv, Schalter-Motor
114	5900640	Kabel negativ, Motor-Batterie
115	5900641	Kabel negativ, Batterie-Startschlüssel
116	5900642	Sicherung 2 A
117	5900714	Startschlüssel mit Schlüssel
118	5900643	Kabel negativ, Startschalter
119	5900706	Schalter 12 V
120	5900711	Stecker Ladebatterie
122	5900645	Kabel positiv, Stecker-Sicherung
123	5900646	Kabel-Steckermotor
124	5900786	Elektromotor (Filterrüttler)
126	5900713	Druckschalter für Filterrüttelung
127	5900700	Voltmeter
	5900624	Ladegerät 10/5AB. 6 U 12 V
	5900626	Ladegerät LE 30/100